

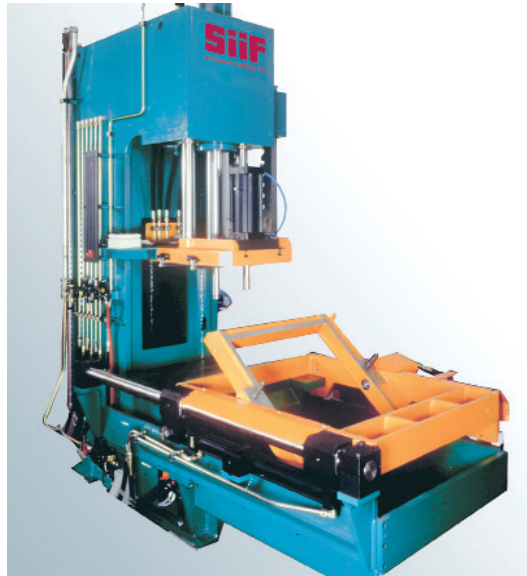

PRENSAS DE RECORTE

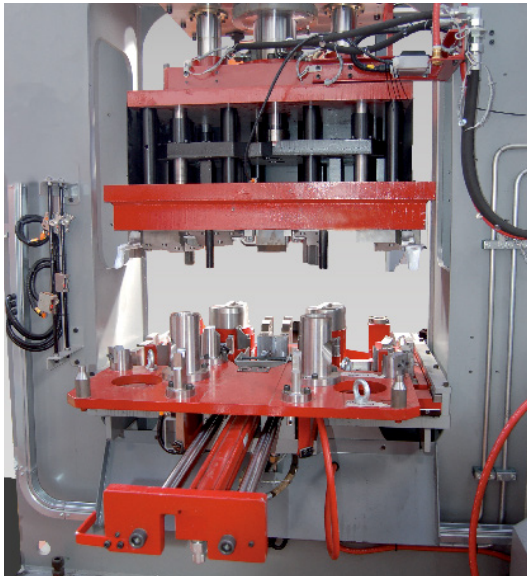

SiiF ha desarrollado una gama completa de prensas para recortes de plano único

- Se utilizan para recortar piezas de frenos, nudillos, colectores, soportes, etc. (en hierro o aluminio)
- Pueden procesar hasta 500 piezas por hora (2 piezas a la vez) dependiendo del tamaño y de la altura de la pieza

Las siguientes opciones están disponibles :

- Descarga automática de piezas
- Cinta transportadora de residuos
- Grúa pórtico para cambio de herramientas
- Interconexión con la línea de control
- Corte lateral
- Rotación de 180° del soporte de pieza (para moldeado a presión)

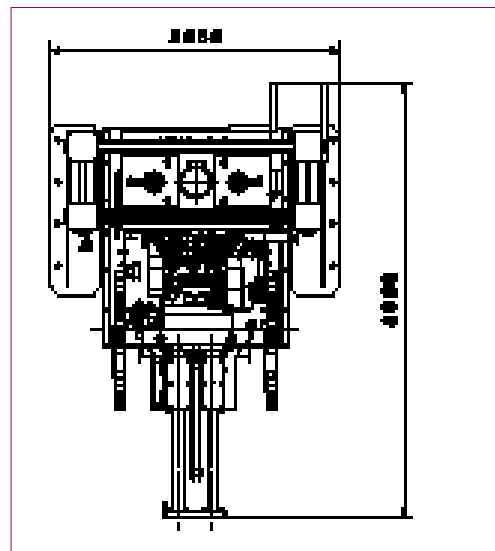

DATOS TECNICOS

Fuerza (T)	30	60	80	150
Apertura (mm)	900	900 à 1320	900	900 à 1130
Dimensiones max. de piezas (mm)	300 x 450 x alt200	300 x 450 x alt200	300 x 450 x alt200	300 x 450 x alt200
Números de ciclos / h	200	200	200	200